

# Bandfilter UNIFIL 700

# UniFil 700

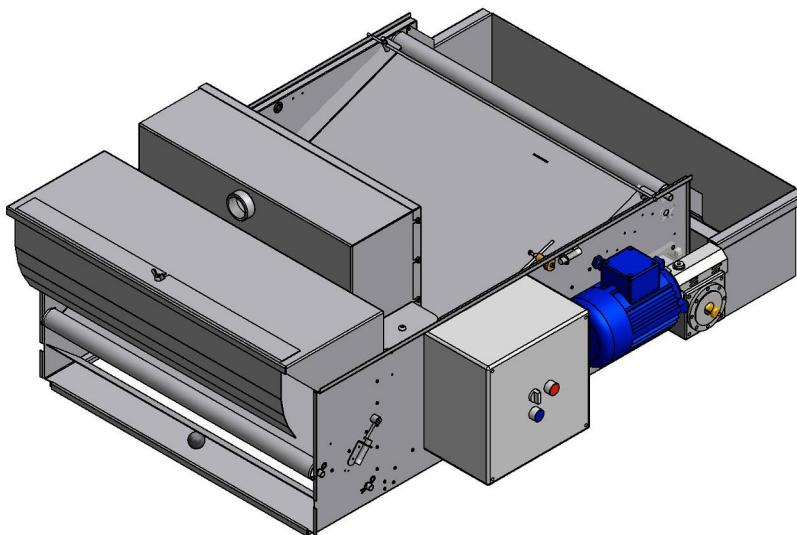
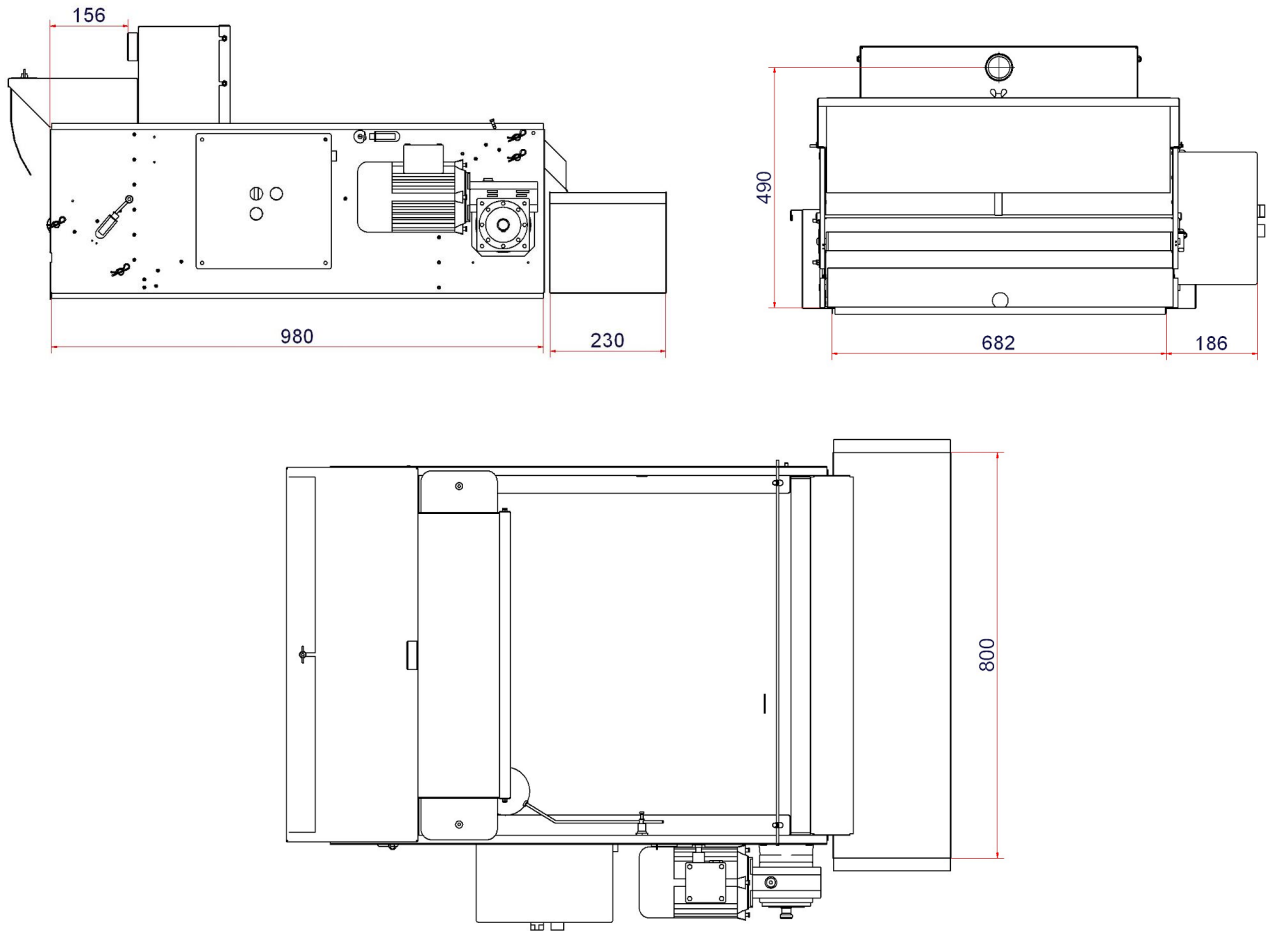

Stromversorgung	3 x 400 VAC, 50 Hz		
Steuerungsspannung	24 VAC, 50 Hz		
Standardsteuerung	3-Punkt-Kontakt für automatischen-0-manuellen Betrieb Reset des Getriebemotors Anzeige bei Papiermangel 24 Volt Ausgang		
Sammelbehälter	Im Lieferumfang enthalten		
Einlaufarten	Top-Einlauf (Standard) Seiteneinlauf		
Bandfilter	Ge- wicht [kg]	Kapazi- tät [l/min]*	Kapazi- tät [l/min]**
UNIFIL 700	90	250	150

\* Die Kapazitätsmessung wurde mit einem RT60. Filtervlies und einer Flüssigkeit mit einer Viskosität von 1 cSt durchgeführt. Bei 20 °C.

\*\* Die Kapazitätsmessung wurde mit einem RT60 Filtervlies und einer Flüssigkeit mit einer Viskosität von 12 cSt durchgeführt. Bei 20 °C.

Union Oiltech ApS  
 Nordre Ringvej 18  
 DK-5700 Svendborg  
 Tel. +45 76208010  
 Fax +45 76208011  
[www.union-oiltech.dk](http://www.union-oiltech.dk)  
[post@union-oiltech.dk](mailto:post@union-oiltech.dk)